

# Nice

IT4WIFI

CE

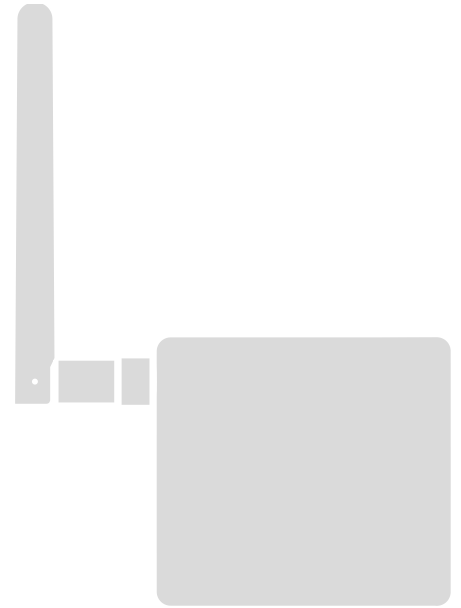

## Schnittstelle BusT4 - WiFi

DE - Installations- und Bedienungsanleitung

**Nice**



<b>ALLGEMEINE HINWEISE:</b> SICHERHEIT - INSTALLATION - GEBRAUCH	2
<b>1 - PRODUKTBESCHREIBUNG UND BESTIMMUNGSZWECK</b>	3
<b>2 - INSTALLATION</b>	3
<b>3 - BETRIEBSTECHNOLOGIE</b>	3
<b>4 - ERSTE KONFIGURATION</b>	4
4.1 - Erste Konfiguration mit HomeKit-Technologie und App „MyNice Welcome HK“	4
4.2 - Erste Konfiguration mit MyNice-Technologie (Android)	4
4.3 - Erste Konfiguration mit MyNice-Technologie (iOS)	5
<b>5 - DIE HOMEKIT-TECHNOLOGIE</b>	6
5.1 - Hauptfunktionen der App „MyNice Welcome HK“	6
5.2 - Weitere Funktionen	7
<b>6 - DIE MYNICE-TECHNOLOGIE</b>	8
6.1 - Hauptfunktionen der App „MyNice Welcome“	8
<b>7 - DIENST IFTTT</b>	10
<b>8 - RESET</b>	11
<b>9 - LED</b>	11
<b>10 - WAS TUN, WENN ...</b>	13
<b>11 - TECHNISCHE DATEN</b>	13
<b>12 - ENTSORGUNG DES GERÄTS</b>	13
<b>13 - RECHTLICHE HINWEISE</b>	13
<b>EG-KONFORMITÄTSERKLÄRUNG</b>	14

## **ALLGEMEINE HINWEISE: SICHERHEIT - INSTALLATION - GEBRAUCH** (aus dem Italienischen übersetzte Anleitung)

**ACHTUNG** Bei der Installation des Geräts ist es wichtig, alle in dieser Anleitung aufgeführten Anweisungen präzise einzuhalten. Führen Sie die Installation bei Zweifel jeglicher Art nicht aus und klären Sie eventuelle Fragen mit dem Nice Kundenservice ab.

**ACHTUNG** Wichtige Anweisungen: Diese Anleitungen für eventuelle zukünftige Wartungsarbeiten oder zur Entsorgung des Geräts aufbewahren.

**ACHTUNG** Installation, Anschluss, Programmierung und Wartung des Geräts dürfen nur durch qualifiziertes Personal ausgeführt werden!

- Das Gehäuse des Geräts nicht öffnen, da es Schaltkreise enthält, die keiner Instandhaltung unterliegen.
- Das Gerät darf an keinem Teil abgeändert werden. Nicht zulässige Arbeiten können Betriebsstörungen verursachen. Der Hersteller übernimmt keine Haftung für Schäden, die durch willkürliche Änderungen am Produkt entstehen.
- Das Gerät von Wärmequellen und offenen Flammen fernhalten. Dies könnte es beschädigen und zu einer Fehlfunktion führen.
- Das Produkt ist nicht dazu bestimmt, von Personen mit verminderten körperlichen, sensorischen und mentalen Fähigkeiten benutzt zu werden (einschließlich Kinder), oder von Personen mit fehlender Erfahrung und Kenntnissen, es sei denn, sie werden durch eine für ihre Sicherheit verantwortliche Person überwacht oder in den Gebrauch eingewiesen.
- Kontrollieren, dass Kinder nicht mit dem Produkt spielen.
- Ebenfalls die Hinweise in der Bedienungsanleitung des Motors prüfen, dem das Produkt zugewiesen ist.
- Das Produkt vorsichtig behandeln und Quetschungen, Stöße und Herunterfallen vermeiden, damit es nicht beschädigt wird.
- Das Verpackungsmaterial ist unter Einhaltung der örtlichen Vorschriften zu entsorgen.
- Das Produkt nur in Innenbereichen oder Umgebungen verwenden, die gegen Witterungseinflüsse geschützt sind.

# 1 BESCHREIBUNG DES PRODUKTS UND BESTIMMUNGSZWECK

**⚠ ACHTUNG! – Jede andere Verwendung und jeder Gebrauch des Geräts in abweichenden Umgebungsbedingungen gilt als missbräuchlich und verboten!**

Das Gerät IT4WIFI ermöglicht es anhand einer WiFi-Verbindung, die Bewegungen und den Zustand der Automatisierungen Typ Gate&Door von Nice, die mit dem Protokoll BusT4 (Opera) kompatibel sind, zu verwalten.

Vor der Installation des Produkts sicherstellen, dass folgende Installationen vorhanden sind:

- 1 Automatisierungssteuerung Nice der Baureihe Gate&Door mit BusT4- oder IBT4N-Anschluss
- 1 Wireless Access Point b/g, der den Dienst „Bonjour“ von Apple unterstützt (siehe Anleitung für Access Point)
- 1 iPhone mit iOS 10.0 (oder neuer) oder 1 Smartphone mit Android 5 (oder neuer)

Im Lieferumfang enthalten:

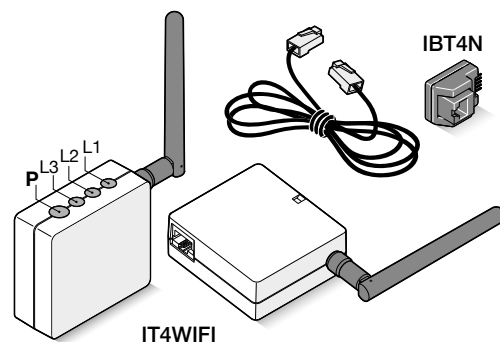

- Gerät IT4WIFI
- Schnittstelle IBT4N
- Telefonkabel RJ-11 (6 Positionen – 4 Kontakte)

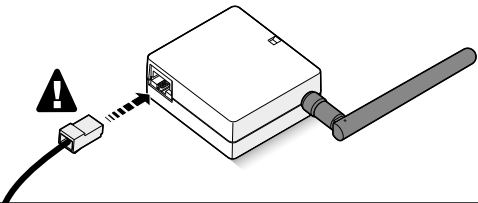
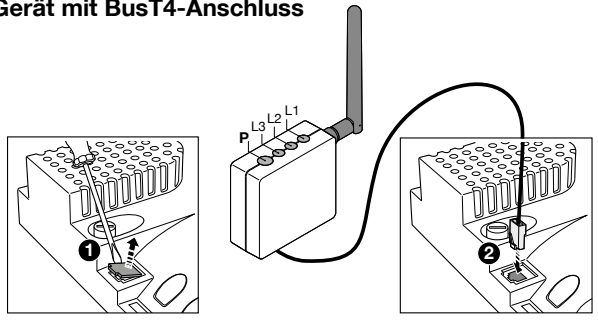

# 2 INSTALLATION

**⚠ ACHTUNG! – Vor der Installation sicherstellen, dass der Standort des Geräts IT4WIFI das AP-Signal der WiFi-Verbindung empfangen kann.**

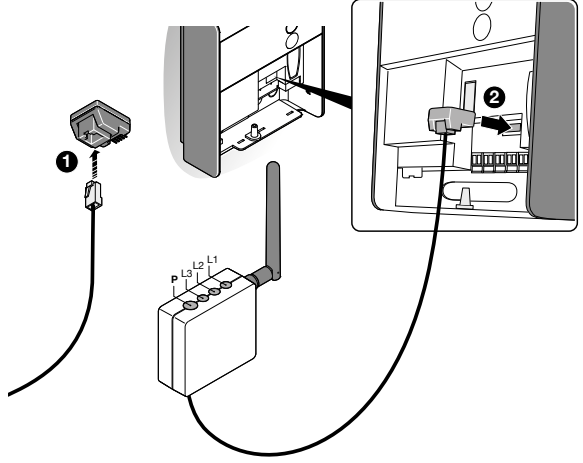
01.	Automatisierungssteuerung von der Stromversorgung trennen 
02.	Das mitgelieferte Kabel am BusT4-Anschluss des Geräts IT4WIFI anschließen <b>⚠ ACHTUNG! – Nur das mitgelieferte Kabel verwenden! Keine anderen Kabelarten verwenden</b> 
03.	<b>Gerät mit BusT4-Anschluss</b> 

<b>Gerät mit IBT4N-Anschluss</b> <b>⚠ Achtung! IBT4N Ein unkorrekter Anschluss kann das Gerät unreparierbar beschädigen!</b> 	
04.	Automatisierungssteuerung an die Stromversorgung anschließen 
05.	Die korrekte Installation von IT4WIFI wird durch Dauerleuchten der grünen Led L3 angezeigt. Die Led L2 kann einige Sekunden lang rot leuchten und dann grün blinken. Wenn das nicht geschieht, das Gerät einige Sekunden lang von der Stromversorgung trennen und danach wieder daran anschließen.

# 3 BETRIEBSTECHNOLOGIE

Bevor IT4WIFI anhand der App konfiguriert wird, muss die zu verwendende Technologie ausgewählt werden: das Gerät ist sowohl mit der HomeKit- als auch MyNice-Technologie kompatibel (**Tab. 1** führt diesbezüglich die wichtigsten Merkmale auf). **Die beiden Technologien können nicht gleichzeitig ausgeführt werden.**

- Auf iPhones kann die HomeKit- oder die MyNice-Technologie ausgeführt werden (**Tab. 1**).
- Auf Smartphones mit Android kann nur die MyNice-Technologie ausgeführt werden (**Tab. 1**).

**⚠ Die vom ersten Benutzer festgelegte Technologie gilt auch für Benutzer, die zu einem späteren Zeitpunkt hinzugefügt werden. Die Technologie kann nur über ein Reset geändert werden (Kap. 8).**

**⚠ Der erste Benutzer, der IT4WIFI zugeordnet wird, ist auch Administrator des Geräts und kann daher weitere Benutzer einladen/hinzufügen, die IT4WIFI bedienen möchten.**

Tabelle 1		
	HomeKit-Technologie	MyNice-Technologie
<b>Unterstützte Mobilgeräte</b>	- iPhone mit iOS 10.0 oder neuer	- iPhone mit iOS 10.0 oder neuer - Smartphone mit Android 5 oder neuer
<b>Kompatible Apps</b>	App „Home“ von Apple für iOS 10.0 (oder neuer) 	App „MyNice Welcome“ von Nice über Google Play für Smartphones mit Android oder über Apple Store für iPhones mit iOS 
<b>Hauptmerkmale</b>	- Kompatibilität mit Nice-Steuerungen Typ Garage Door, die das Protokoll BusT4 (Opera) nutzen - Verfügbare Steuerungen: Wird geöffnet, Stopp, Wird geschl. - Kompatibilität mit Siri - Fernsteuerung (siehe Abschnitt 4.1)	- Kompatibilität mit allen Nice-Steuerungen Typ Gate&Door, die das Protokoll BusT4 (Opera) nutzen - Verfügbare Steuerungen: Alle Bewegungen, unter anderem die Teilöffnung - Kompatibilität mit dem Dienst IFTTT - Fernsteuerung (mit aktiver Internetverbindung) ohne zusätzliche Geräte möglich

**⚠ Achtung! - Damit Siri und IT4WIFI per Fernsteuerung benutzt werden können, muss der AP über eine Internetverbindung verfügen.**

## 4 ERSTE KONFIGURATION

### Konfiguration von IT4WIFI mit HomeKit-Technologie:

- Für die App „Home“ von Apple besuchen Sie bitte die Seite <https://support.apple.com/de-de/HT204893>
- Die App „MyNice Welcome HK“ kann über Apple Store heruntergeladen werden. Danach die Schritte laut **Kap. 4.1 – Tab. 2 ausführen**

**⚠ Die App „Home“ verwaltet alle Geräte, die in HomeKit freigegeben sind, die App „MyNice Welcome HK“ nur die Geräte, die in HomeKit von Nice freigegeben sind.**

**⚠ Achtung! - Der Stopp-Befehl der HomeKit-Technologie ist nur gemeinsam mit der App „MyNice Welcome HK“ verfügbar.**

### Konfiguration von IT4WIFI mit MyNice-Technologie auf Android:

- Die App „MyNice Welcome“ über Google Play herunterladen. Danach die Schritte laut **Kap. 4.2 – Tab. 3 ausführen**

### Konfiguration von IT4WIFI mit MyNice-Technologie auf iOS:

- Die App „MyNice Welcome“ über Apple Store herunterladen. Danach die Schritte laut **Kap. 4.3 – Tab. 4 ausführen**



#### 4.1 - Erste Konfiguration mit HomeKit-Technologie und App „MyNice Welcome HK“



Damit der Vorgang ausgeführt werden kann, müssen Sie sich in der Nähe des Geräts IT4WIFI befinden und sicherstellen, dass die Led L3 grünes Dauerlicht und die Led L2 grünes Blinklicht anzeigt. Sind diese Bedingungen nicht gegeben, ein Reset durchführen (Kap. 8).

Sicherstellen, dass das iPhone mit dem WiFi verbunden ist und den Dienst Bonjour unterstützt.

Die Bedienung dieses Geräts mit aktivierter HomeKit-Technologie erfordert ein iPhone mit iOS 10.0 oder neuer.

Die Bedienung dieses Geräts mit aktivierter HomeKit-Technologie erfordert einen Apple TV mit tvOS 10.2 oder neuer und ein iPad mit iOS 10.0 oder neuer einrichten als Heimnabe.

Tabelle 2 – iPhone mit Betriebssystem iOS 10.0 oder neuer	
<b>01.</b>	Die App „MyNice Welcome HK“ öffnen und die Option „Mit Ihrem ersten Gerät von Nice starten“ auswählen 
<b>02.</b>	Nach der Eingabe eines Wohnsitz-Namens im Verzeichnis der Geräte den zu konfigurierenden Namen „NicelT4WIFIxxxxx“ auswählen: xxxxxx entspricht den letzten 6 Zeichen der MAC-Adresse, die auf dem Etikett von IT4WIFI aufgeführt ist 

<b>03.</b>	Sobald dies verlangt wird, den HomeKit-Code am Etikett von IT4WIFI oder auf der letzten Seite dieses Handbuchs mit der iPhone-Kamera einlesen oder manuell eingeben 
<b>04.</b>	Nach der Konfiguration über die App abwarten bis L1, L2 und L3 auf grünes Dauerlicht schalten. Zur Bedienung der an das Gerät IT4WIFI angeschlossenen Automation die Tasten „Wird geöffnet“, „Stopp“, „Wird geschl.“ wählen. Das Symbol zeigt die Statusänderung der Automation an 





**⚠ Kann der beschriebene Vorgang nicht erfolgreich abgeschlossen werden, sicherstellen, dass die am Anfang dieser Anleitung aufgeführten Anforderungen erfüllt werden. Mit der Taste P (Kap. 8) ein Reset von IT4WIFI durchführen und den Vorgang wiederholen.**



Zur Anzeige weiterer Funktionen der HomeKit-Technologie und der App „MyNice Welcome HK“ siehe Kapitel 5

#### 4.2 - Erste Konfiguration mit MyNice-Technologie (Android)

Damit der Vorgang ausgeführt werden kann, müssen Sie sich in der Nähe des Geräts IT4WIFI befinden und sicherstellen, dass die Led L3 grünes Dauerlicht und die Led L2 grünes Blinklicht anzeigt. Sind diese Bedingungen nicht gegeben, ein Reset durchführen (Kap. 8).

Sicherstellen, dass das Smartphone mit dem WiFi verbunden ist und den Dienst Bonjour unterstützt.

Tabelle 3 – Smartphone mit Betriebssystem Android 5 oder neuer		
01.	Die App „MyNice Welcome“ öffnen und die Option „Mit Ihrem ersten Gerät von Nice starten“ auswählen	
02.	Nach der Eingabe der erforderlichen Angaben per App (Benutzername, Beschreibung, Wohnsitz), die Option „Neues Gerät hinzufügen...“ auswählen	
03.	Nach dem Scanvorgang der WiFi-Netze den zu konfigurierenden Namen „NiceIT4WIFIxxxxx“ auswählen: xxxxxx entspricht den letzten 6 Zeichen der MAC-Adresse, die auf dem Etikett von IT4WIFI aufgeführt ist. Um den Vorgang fortzusetzen, den Pfeil oben rechts wählen	
04.	Die Zugangsdaten für das Netz eingeben, mit dem sich das Gerät verbinden soll. Die eingegebenen Parameter stets sorgfältig prüfen. Nach dem Drücken des Pfeils oben rechts ca. 2 Minuten warten, damit der Vorgang abgeschlossen werden kann	



05.	Am Ende des Vorgangs warten, bis die App das Gerät im WiFi-Netzwerk einblendet, in dem es konfiguriert wurde. Die LED L1 und L3 müssen dabei auf grünes Dauerlicht schalten (wenn die Remote-Verbindung nicht hergestellt werden kann, schaltet die LED L2 auf orangefarbenes Licht). Das Gerät auswählen, um den Vorgang fortzusetzen	
06.	Den auf dem Etikett von IT4WIFI aufgeführten Code eingeben und die Konfiguration mit dem Pfeil oben rechts abschließen	
07.	Zur Bedienung der an das Gerät IT4WIFI angeschlossenen Automation nach der Konfiguration die Tasten „Wird geöffnet“, „Stopp“, „Wird geschl.“ auswählen. Das Symbol zeigt die Statusänderung der Automation an. Über das Symbol „Auge“ können alle weiteren Bewegungsbefehle verwendet werden	



**⚠ Kann der beschriebene Vorgang nicht erfolgreich abgeschlossen werden, sicherstellen, dass die am Anfang dieser Anleitung aufgeführten Anforderungen erfüllt werden. Mit der Taste P (Kap. 8) ein Reset von IT4WIFI durchführen und den Vorgang wiederholen.**

Zur Anzeige weiterer Funktionen der MyNice-Technologie und der App „MyNice Welcome“ siehe Kapitel 6

### 4.3 - Erste Konfiguration mit MyNice-Technologie (iOS)

Damit der Vorgang ausgeführt werden kann, müssen Sie sich in der Nähe des Geräts IT4WIFI befinden und sicherstellen, dass die Led L3 grünes Dauerlicht und die Led L2 grünes Blinklicht anzeigt. Sind diese Bedingungen nicht gegeben, ein Reset durchführen (Kap. 8). Sicherstellen, dass das iPhone mit dem WiFi verbunden ist und den Dienst Bonjour unterstützt.

Tabelle 4 – iPhone mit Betriebssystem iOS 10.0 oder neuer		
01.	Unter „Einstellungen“ > „WiFi“ im unteren Bereich des iPhone-Bildschirms den zu konfigurierenden Namen „NiceIT4WIFIxxxxx“ auswählen: xxxxxx entspricht den letzten 6 Zeichen der MAC-Adresse, die auf dem Etikett von IT4WIFI aufgeführt ist. Die am Bildschirm angezeigten Schritte durchführen. Nachdem das Gerät IT4WIFI im Netz hinzugefügt wurde, sicherstellen, dass die LED L3 und L2 grünes Dauerlicht anzeigen	
02.	Die App „MyNice Welcome“ öffnen und die Option „Mit Ihrem ersten Gerät von Nice starten“ auswählen	
03.	Nach der Eingabe der erforderlichen Angaben per App (Benutzername, Beschreibung, Wohnsitz) im Verzeichnis der Netzwerkgeräte IT4WIFI auswählen und abwarten, bis die Konfiguration abgeschlossen ist. Am Ende des Vorgangs sicherstellen, dass die LED L1 und L3 grünes Dauerlicht anzeigen (wenn die Remote-Verbindung nicht hergestellt werden kann, schaltet die LED L2 auf orangefarbenes Licht). Den Vorgang fortsetzen	

04.	Den auf dem Etikett von IT4WIFI aufgeführten Code eingeben und die Konfiguration mit dem Pfeil oben rechts abschließen	
05.	Zur Bedienung der an das Gerät IT4WIFI angeschlossenen Automation nach der Konfiguration die Tasten „Wird geöffnet“, „Stopp“, „Wird geschl.“ auswählen. Das Symbol zeigt die Statusänderung der Automation an. Über das Symbol „Auge“ können alle weiteren Bewegungsbefehle verwendet werden	



**⚠ Kann der beschriebene Vorgang nicht erfolgreich abgeschlossen werden, sicherstellen, dass die am Anfang dieser Anleitung aufgeführten Anforderungen erfüllt werden. Mit der Taste P (Kap. 8) ein Reset von IT4WIFI durchführen und den Vorgang wiederholen.**

Zur Anzeige weiterer Funktionen der MyNice-Technologie und der App „MyNice Welcome“ siehe Kapitel 6



## 5.1 - Hauptfunktionen der App „MyNice Welcome HK“

Die App „MyNice Welcome HK“ ermöglicht mittels HomeKit-Technologie die Steuerung des Geräts IT4WIFI, aber keiner weiteren in HomeKit freigegebenen Geräte. Diese App verfügt auch über den „Stopp“-Befehl, der bei anderen HomeKit kompatiblen Apps nicht vorhanden ist: er ermöglicht es, die dem Gerät IT4WIFI zugeordnete Automation in einer Zwischenposition anzuhalten.

In Tabelle 5 werden Hauptfunktionen der App „MyNice Welcome HK“ beschrieben

Funktionen	Verfahren	Bildschirm
<p><b>Details eines Geräts IT4WIFI anzeigen und ändern</b></p> <p><b>Achtung!</b> Es ist wichtig, dass die App während des Aktualisierungsvorgangs des Geräts bis zur Fertigstellung aktiv bleibt! Falls der Vorgang fehlschlägt, kein Reset, sondern lediglich einen Neustart des Geräts ausführen und den Vorgang wiederholen. Ein Reset nach einer nicht korrekt beendeten Aktualisierung könnte das Gerät irreparabel beschädigen.</p>	<p><b>Die Details des Geräts IT4WIFI anzeigen/ändern:</b></p> <p><b>01.</b> Die App „MyNice Welcome HK“ öffnen und „Einstellungen“ auswählen <b>02.</b> Den Wohnsitz und danach den Raum auswählen, in dem sich das Gerät befindet <b>03.</b> Das Gerät auswählen.</p> <p><b>Den Namen ändern:</b> „Name“ auswählen, diesen ändern und „Speich.“ auswählen.</p> <p><b>Den Raum ändern, in dem sich das Gerät befindet:</b> „Raum“ auswählen und danach den neuen „Raum“, in den das Gerät eingesetzt wird (eventuell einen neuen erstellen).</p> <p><b>Die Informationen zum Gerät anzeigen:</b> „Info“ auswählen. Zur Aktualisierung des Geräts „Ihr Gerät aktualisieren“ auswählen. Die Aktualisierung funktioniert nur, wenn sich das iPhone im selben WiFi-Netzwerk des Geräts befindet.</p> <p><b>Das Gerät im Bereich Favoriten der App hinzufügen:</b> „Gerät zu Favoriten hinzufügen“ auswählen Wenn die App Favoriten enthält, greift sie bei erneutem Öffnen stets auf diesen Bereich zu.</p>	
<p><b>Ein weiteres Gerät hinzufügen</b></p>	<p><b>01.</b> Die in Kapitel 2 beschriebene Installation des neuen Geräts ausführen <b>02.</b> Die App „MyNice Welcome HK“ öffnen und „Einstellungen“ auswählen <b>03.</b> Den Wohnsitz auswählen, wo das Gerät eingesetzt werden soll und „Gerät hinzufügen“ auswählen <b>04.</b> Denselben Vorgang wiederholen, der auch beim ersten Gerät durchgeführt wurde</p>	
<p><b>Eine Szene erstellen, aktivieren und ändern</b></p> <p>Eine Szene ermöglicht die gleichzeitige Steuerung vieler Geräte.</p>	<p><b>Eine Szene erstellen:</b></p> <p><b>01.</b> Die App „MyNice Welcome HK“ öffnen und „Einstellungen“ auswählen <b>02.</b> Den Wohnsitz auswählen, in dem man die Szene erstellen möchte, „Szene hinzufügen“ auswählen und einen Namen für sie eingeben <b>03.</b> „Gerät hinzufügen“ auswählen, danach das Gerät und den verknüpften Vorgang und schließlich „Speichern“ auswählen <b>04.</b> Möchte man ein weiteres Gerät der Szene hinzufügen: Schritt 03 wiederholen <b>05.</b> Nachdem alle Geräte der Szene hinzugefügt wurden, zum Speichern der erstellten Szene „Speich.“ auswählen <b>06.</b> Zur Aktivierung der soeben erstellten Szene: „System“ auswählen, dann den Wohnsitz, in dem die Szene eingesetzt ist, dann die Szene und „Aktivieren“ auswählen Auf der Kontrollseite der Szene befindet sich unter dem Symbol die Geräteliste und seitlich den für jedes Gerät eingestellten Vorgang.</p> <p><b>Eine bereits erstellte Szene ändern:</b></p> <p><b>01.</b> „Einstellungen“ auswählen <b>02.</b> Den Wohnsitz und danach die zu ändernde Szene auswählen.</p> <ul style="list-style-type: none"> <li>- <b>Den Namen ändern:</b> „Name“ auswählen, diesen ändern und „Speich.“ auswählen.</li> <li>- <b>Geräte innerhalb der Szene ändern:</b> Das zu ändernde Gerät auswählen, eventuell aus der Szene entfernen, und/oder den verknüpften Vorgang ändern.</li> <li>- <b>Die Szene im Bereich Favoriten der App hinzufügen:</b> „Szene zu Favoriten hinzufügen“ auswählen. Wenn die App Favoriten enthält, wird sie bei erneutem Öffnen stets auf diesen Bereich zugreifen</li> </ul>	

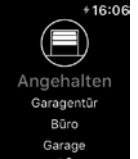

<ul style="list-style-type: none"> <li>• <b>Einen Auslöser erstellen und ändern</b></li> </ul> <p>Mit einem Auslöser kann man unter Verwendung der Zeit oder Position automatisch eine Szene aktivieren.</p>	<p><b>Zum Erstellen eines Auslösers:</b></p> <p><b>01.</b> Die App „MyNice Welcome HK“ öffnen und „Einstellungen“ auswählen  <b>02.</b> Den Wohnsitz und dann die Szene auswählen, für die man den Auslöser erstellen möchte  <b>03.</b> „Neuen Auslöser hinzufügen...“ auswählen und danach den Auslösertyp, den man erstellen möchte: „Zeitbasierter Auslöser“ oder „Ortsbasierter Auslöser“</p> <p>- Für den „Zeitbasierter Auslöser“ den Namen des Auslösers eingeben, danach Datum und Uhrzeit auswählen und eventuell die Wiederkehr. Zum Speichern des Auslösers „Speich.“ auswählen.  Die zugeordnete Szene wird sich zu dem eingestellten Datum und der Uhrzeit aktivieren.</p> <p>- Für den „Ortsbasierter Auslöser“, den Namen des Auslösers eingeben, dann die Position auf der Map und den Aktivierungsmodus des Auslösers auswählen (beim Verlassen des Bereichs oder beim Eintreten in den gewählten Bereich). Zum Speichern des Auslösers „Speich.“ auswählen.  Die zugeordnete Szene wird aktiviert, sobald der Benutzer in den auf der Map eingestellten Bereich eintritt bzw. diesen verlässt.</p> <p><b>Zum Ändern eines bereits erstellten Auslösers:</b>  Den erstellten Auslöser auswählen, die Änderungen vornehmen und „Speich.“ auswählen.</p>	
<ul style="list-style-type: none"> <li>• <b>Den Wohnsitz mit anderen Benutzern teilen</b></li> </ul> <p>Andere Benutzer zum Gebrauch der Geräte des Wohnsitzes einladen</p>	<p><b>01.</b> Die App „MyNice Welcome HK“ öffnen und „Einstellungen“ auswählen  <b>02.</b> Den Wohnsitz auswählen, den man mit anderen Benutzern teilen möchte, danach „Benutzer verwalten...“ und schließlich „Einladen“ wählen  <b>03.</b> Die Apple ID des Benutzers eingeben, den man einladen möchte, und „Hinzufügen“ auswählen</p> <p>Der eingeladene Benutzer erhält eine Benachrichtigung: Zur Annahme der Einladung muss der Benutzer die Benachrichtigung auswählen und die Einladung bestätigen. Danach kann er die Geräte am Wohnsitz des Absenders steuern. Weitere Informationen sind verfügbar unter <a href="http://www.apple.com">http://www.apple.com</a></p>	
<ul style="list-style-type: none"> <li>• <b>Apple Watch mit der App benutzen</b></li> </ul> <p>Zur Benutzung von Apple Watch muss man Geräte und Szenen im Bereich Favoriten der App in iPhone hinzufügen</p>	<p><b>01.</b> Die App „MyNice Welcome HK“ in Apple Watch öffnen: angezeigt wird das erste Gerät/Szene, das den Favoriten in der App in iPhone hinzugefügt wurde  <b>02.</b> Die Seiten horizontal scrollen, um von einem Gerät/einer Szene zum/zur nächsten zu wechseln  <b>03.</b> Das zu steuernde Gerät/die Szene auswählen und den gewünschten Befehl auswählen.</p>	

## 5.2 - Weitere Funktionen

Es können auch weitere Funktionen benutzt werden, die mit der App „MyNice Welcome HK“ nicht eng in Zusammenhang stehen, aber mit dem Gerät IT4WIFI kompatibel sind; einige Beispiele hierfür sind:

- Möglichkeit, Gerät und Szenen unter Verwendung von Siri zu steuern: mit Sprachbefehlen, wie zum Beispiel „Öffnen ... (Name Gerät)“, „Schließen ... (Name Gerät)“, „Szene ... (Name Szene)“ etc., das Gerät IT4WIFI kann automatisch gesteuert werden.





- Möglichkeit, Geräte und Szenen per Fernsteuerung zu verwalten, unter Verwendung von Apple TV oder eines als Hub konfigurierten iPads mit iOS 10: Weitere Informationen sind verfügbar unter <http://www.apple.com>



## 6.1 - Hauptfunktionen der App „MyNice Welcome“



Die App „MyNice Welcome“ ermöglicht mittels MyNice-Technologie die Steuerung des Geräts IT4WIFI.

Die App verwaltet zwei Benutzertypen mit Profil Administrator und Profil Benutzer:

- Administrator (standardmäßig ist dies der erste Benutzer, der sich im Gerät registriert) kann alle Funktionen der App benutzen
- Benutzer Nicht-Administrator, kann nur bestimmte Funktionen benutzen

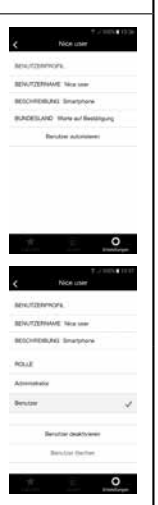
Tabelle 6		
Funktionen	Verfahren	Bildschirm
<ul style="list-style-type: none"> <li>• <b>Details eines Geräts anzeigen und ändern</b>  <b>Achtung!</b> Es ist wichtig, dass die App während des Aktualisierungsvorgangs des Geräts bis zur Fertigstellung aktiv bleibt! Falls der Vorgang fehlschlägt, kein Reset, sondern lediglich einen Neustart des Geräts ausführen und den Vorgang wiederholen. Ein Reset nach einer nicht korrekt beendeten Aktualisierung könnte das Gerät irreparabel beschädigen.</li> </ul>	<p><b>Die Details des Geräts IT4WIFI anzeigen/ändern:</b></p> <ol style="list-style-type: none"> <li>01. Die App „MyNice Welcome“ öffnen und „Einstellungen“ auswählen</li> <li>02. Den Wohnsitz auswählen, in dem sich das Gerät befindet</li> <li>03. Das Gerät auswählen.</li> </ol> <p><b>Den Namen ändern:</b> „Name“ auswählen, diesen ändern und „Speich.“ auf dem Bestätigungs-Popup auswählen (Funktion steht nur Benutzern mit Administratorprofil zur Verfügung).</p> <p><b>Die Informationen zum Gerät anzeigen:</b> „Info“ auswählen. Zur Aktualisierung des Geräts „Ihr Gerät aktualisieren“ auswählen (Funktion steht nur Benutzern mit Administratorprofil zur Verfügung). Die Aktualisierung funktioniert nur, wenn sich das Smartphone im selben WiFi-Netzwerk des Geräts befindet.</p> <p><b>Das Gerät im Bereich Favoriten der App hinzufügen:</b> „Gerät zu Favoriten hinzufügen“ auswählen Wenn die App Favoriten enthält, greift sie bei erneutem Öffnen stets auf diesen Bereich zu.</p>	
<ul style="list-style-type: none"> <li>• <b>Einen optionalen Befehl einstellen</b></li> </ul>	<p><b>Neben den drei ersten Befehlen über eine vierten Befehl auf der Kontrollseite des Geräts verfügen:</b></p> <ol style="list-style-type: none"> <li>01. Die App „MyNice Welcome“ öffnen und „Einstellungen“ auswählen</li> <li>02. Den Wohnsitz auswählen, in dem sich das Gerät befindet</li> <li>03. Das Gerät auswählen</li> <li>04. „Optionalen Befehl einrichten“ und danach „Optionalen Befehl aktivieren“ auswählen und danach den entsprechenden Befehl wählen.</li> </ol> <p><b>Den soeben hinzugefügten vierten Befehl verwenden:</b></p> <ol style="list-style-type: none"> <li>01. „System“ auswählen</li> <li>02. Den Wohnsitz und danach das Gerät auswählen, um auf die Kontrollseite zu gelangen</li> </ol>	
<ul style="list-style-type: none"> <li>• <b>Den Bewegungsverlauf der dem Gerät zugeordneten Automation anzeigen</b></li> </ul>	<ol style="list-style-type: none"> <li>01. Die App „MyNice Welcome“ öffnen und „Einstellungen“ auswählen</li> <li>02. Den Wohnsitz auswählen, in dem sich das Gerät befindet</li> <li>03. Das Gerät auswählen</li> <li>04. „Verlauf der Ereignisse“ auswählen, um die letzten Bewegungen der Automation anzuzeigen (die erste Spalte enthält den Namen des Geräts, die zweite Spalte den Vorgang, die dritte Spalte den Benutzer, der die Bewegung aktiviert hat, die vierte Spalte enthält das Datum)</li> </ol> <p>Hinweis: Die einem Neustart des Geräts vorausgehenden Bewegungsereignisse gehen verloren</p>	
<ul style="list-style-type: none"> <li>• <b>Ein weiteres Gerät hinzufügen</b></li> </ul>	<ol style="list-style-type: none"> <li>01. Die App „MyNice Welcome“ öffnen und „Einstellungen“ auswählen</li> <li>02. Den Wohnsitz auswählen, wo das Gerät eingesetzt werden soll und „Gerät hinzufügen“ auswählen</li> <li>03. Denselben Vorgang wiederholen, der auch beim ersten Gerät durchgeführt wurde</li> </ol>	

<ul style="list-style-type: none"> <li>• <b>Eine Szene erstellen, aktivieren und ändern</b></li> </ul> <p>Eine Szene ermöglicht die gleichzeitige Steuerung mehrerer Geräte.</p>	<p><b>Eine Szene erstellen:</b></p> <ol style="list-style-type: none"> <li>01. Die App „MyNice Welcome“ öffnen und „Einstellungen“ auswählen</li> <li>02. Den Wohnsitz auswählen, in dem man die Szene erstellen möchte, „Szene hinzufügen“ auswählen und einen Namen für sie eingeben</li> <li>03. „Neues Gerät hinzufügen...“ auswählen, danach das Gerät und den verknüpften Vorgang und schließlich „Speich.“ auswählen</li> <li>04. Möchte man ein weiteres Gerät der Szene hinzufügen: Schritt 03 wiederholen</li> <li>05. Zuletzt die Szene mit dem Pfeil oben links speichern</li> <li>06. Zur Aktivierung der soeben erstellten Szene: „System“ auswählen, dann den Wohnsitz, in dem die Szene eingesetzt ist, die Szene und „Aktivieren“ auswählen.</li> </ol> <p>Auf der Kontrollseite der Szene befindet sich unter dem Symbol die Geräteliste und seitlich den für jedes Gerät eingestellten Vorgang.</p> <p><b>Eine bereits erstellte Szene ändern:</b></p> <ol style="list-style-type: none"> <li>01. „Einstellungen“ auswählen</li> <li>02. Den Wohnsitz und danach die zu ändernde Szene auswählen.</li> </ol> <ul style="list-style-type: none"> <li>- <u>Den Namen ändern:</u> „Name“ auswählen, diesen ändern und „Speich.“ auswählen.</li> <li>- <u>Geräte innerhalb der Szene ändern:</u> Das zu ändernde Gerät auswählen, eventuell aus der Szene entfernen, und/oder den verknüpften Vorgang ändern.</li> <li>- <u>Die Szene im Bereich Favoriten der App hinzufügen:</u> „Szene zu Favoriten hinzufügen“ auswählen. Wenn die App Favoriten enthält, greift sie bei erneutem Öffnen stets auf diesen Bereich zu</li> </ul>	
<ul style="list-style-type: none"> <li>• <b>Einen geplanten Vorgang erstellen und ändern</b></li> </ul> <p>Ein geplanter Vorgang ist ein im Gerät programmierter Befehl, der zu dem vom Benutzer eingestellten Zeitpunkt ausgeführt wird. Nur die Benutzer mit Administratorprofil können die Zeitpläne erstellen und ändern, die anderen Benutzer können sie höchstens anzeigen.</p>	<ol style="list-style-type: none"> <li>01. Die App „MyNice Welcome“ öffnen und „Einstellungen“ auswählen</li> <li>02. Den Wohnsitz und dann das Gerät auswählen, an dem man den geplanten Vorgang programmieren möchte</li> <li>03. „Zeitpläne“ auswählen und danach „Neuen Zeitplan hinzufügen...“</li> <li>04. „Set Aktion“ auswählen, danach den zu programmierenden Vorgang und „Speich.“</li> <li>05. „Datum“ und „Uhrzeit“ auswählen und danach den Zeitpunkt, zu dem der Geplante Vorgang stattfindet</li> <li>06. Den Modus „Eine Zeit“ auswählen, wenn der Geplante Vorgang nur einmal aktiviert werden soll bzw. „Wiederholung“, wenn der Geplante Vorgang mehrmals pro Woche aktiviert werden soll, in diesem Fall auch die Tage auswählen</li> <li>07. Nach erfolgter Programmierung des Geplanten Vorgangs „Speich.“ auswählen</li> </ol>	
<ul style="list-style-type: none"> <li>• <b>Die Autorisierung verlangen, ein bereits einem ersten Benutzer zugeordnetes Gerät zu benutzen</b></li> </ul>	<p><b>Mit dem Smartphone des neuen Benutzers:</b></p> <ol style="list-style-type: none"> <li>01. Eine Verbindung mit demselben WiFi-Netzwerk herstellen, in dem das Gerät eingebunden ist, über „Einstellungen“ &gt; „WiFi“ des Smartphones</li> <li>02. Die App „MyNice Welcome“ öffnen: <ul style="list-style-type: none"> <li>- <u>wenn die App keine Daten gespeichert hat</u>, die Option „Mit Ihrem ersten Gerät von Nice starten“ auswählen und „Benutzername“, „Beschreibung“, „Wohnsitz“ eingeben</li> <li>- <u>wenn die App bereits Daten gespeichert hat</u>, „Einstellungen“ auswählen, dann den Wohnsitz und „Gerät hinzufügen“ auswählen</li> </ul> </li> <li>03. Das gewünschte Gerät auswählen und den Anweisungen der App folgen</li> <li>04. Das Gerät kann nur benutzt werden, wenn ein Administrator des Geräts die Nutzungsgenehmigung erteilt (für die Autorisierung durch den Administrator siehe „Gestire gli utenti: autorizzare nuovi utenti“ („Benutzer verwalten: neue Benutzer autorisieren“).</li> </ol>	
<ul style="list-style-type: none"> <li>• <b>Benutzer verwalten: neue Benutzer autorisieren, bereits registrierte Benutzerprofile ändern</b></li> </ul> <p>Die Funktion Benutzerverwaltung ist ausschließlich den Benutzern mit Administratorprofil vorbehalten</p> <p>Ein Benutzerprofil kann nur das eigene Profil verwalten und Benachrichtigungen aktivieren/deaktivieren.</p>	<ol style="list-style-type: none"> <li>01. Die App „MyNice Welcome“ öffnen und „Einstellungen“ auswählen</li> <li>02. Den Wohnsitz auswählen, dann „Benutzer verwalten“ und das gewünschte Gerät zur Benutzerverwaltung auswählen</li> <li>03. Den gewünschten Benutzer auswählen, um sein Profil anzuzeigen: <ul style="list-style-type: none"> <li>- <u>Wenn der ausgewählte Benutzer ein Benutzer in Erwartung der Nutzungsbestätigung des Geräts ist:</u> „Benutzer autorisieren“ auswählen, um ihn zu aktivieren</li> <li>- <u>Wenn der ausgewählte Benutzer bereits im Gerät registriert ist:</u> <ul style="list-style-type: none"> <li><b>zur Änderung seiner Rolle</b> „Benutzer“ oder „Administrator“ auswählen</li> <li><b>zur vorübergehenden Deaktivierung</b> „Benutzer deaktivieren“ auswählen</li> <li><b>zur Löschung aus der Geräteverwaltung</b> „Benutzer löschen“ auswählen</li> </ul> </li> </ul> </li> </ol>	

<ul style="list-style-type: none"> <li>• <b>Sekundäre Befehle für Benutzer mit Benutzerprofil aktivieren/deaktivieren</b></li> </ul> <p>Diese Funktion steht nur Benutzern mit Administratorprofil zur Verfügung</p> <p>⚠ Nicht-Administratoren können nur die erlaubten sekundären Befehle benutzen</p>	<ol style="list-style-type: none"> <li>01. Die App „MyNice Welcome“ öffnen und „Einstellungen“ auswählen</li> <li>02. Den Wohnsitz, dann „Benutzer verwalten“ und schließlich das Gerät auswählen</li> <li>03. „Befehle durch Benutzer“ auswählen, die zu aktivierenden/deaktivierenden Befehle wählen und „Speich.“ auswählen</li> <li>04. Zur Nutzung der sekundären Befehle „System“ auswählen, das Gerät auswählen und auf der Kontrollseite oben rechts das Symbol „Auge“ auswählen. Danach den gewünschten Befehl auswählen und aktivieren</li> </ol>	
<ul style="list-style-type: none"> <li>• <b>Die Benachrichtigungen eines Geräts aktivieren/deaktivieren</b></li> </ul> <p>Die Push Benachrichtigungen informieren in Echtzeit und ohne die App zu öffnen über den Status der dem Gerät zugeordneten Automation. Diese Benachrichtigungen sind nur auf dem Smartphone des Benutzers verfügbar, wenn sie aktiviert sind und wenn die App geschlossen oder im Background ist</p>	<ol style="list-style-type: none"> <li>01. Die App „MyNice Welcome“ öffnen und „Einstellungen“ auswählen</li> <li>02. Den Wohnsitz, dann „Benutzer verwalten“ und schließlich das gewünschte Gerät auswählen</li> <li>03. Das eigene Profil auswählen und die Push Benachrichtigungen aktivieren</li> </ol>	
<ul style="list-style-type: none"> <li>• <b>Apple Watch und SmartWatch mit der App „MyNice Welcome“ benutzen</b></li> </ul> <p>Zur Benutzung von Apple Watch und/oder SmartWatch muss man Geräte und Szenen im Bereich Favoriten der App in iPhone und/oder Smartphone hinzufügen</p>	<ol style="list-style-type: none"> <li>01. Die App „MyNice Welcome“ in Apple Watch oder SmartWatch öffnen: angezeigt wird das erste Gerät/Szene, die den Favoriten in der App hinzugefügt wurde</li> <li>02. Die Seiten horizontal scrollen, um von einem Gerät/einer Szene zum/zur nächsten zu wechseln</li> <li>03. Das zu steuernde Gerät/die Szene auswählen und den gewünschten Befehl auswählen.</li> </ol>	

**⚠ Achtung! - Die MyNiceTechnologie ermöglicht auch die Fernbedienung der mit der App „MyNice Welcome“ verbundenen Geräte! Es genügt, dass das Smartphone über eine aktive Internetverbindung verfügt. Falls das Gerät nicht verwendbar ist, könnte es vorübergehend nicht erreichbar sein.**

## 7 DIENST IFTTT

IFTTT ist ein kostenloser Onlinedienst, der die automatische Ausführung bestimmter Funktionen verschiedener Webdienste ermöglicht und diese miteinander kombiniert. Weitere Informationen über IFTTT finden Sie unter <https://ifttt.com>

Nachdem der Benutzer die App IFTTT heruntergeladen und einen eigenen Account erstellt hat, kann er einige „Regeln“ (oder Applets) erstellen, um bestimmte Funktionen beim Eintreffen weiterer Bedingungen zu automatisieren: Zum Beispiel „Eine Benachrichtigung senden, wenn es morgen regnet“ oder „Eine E-Mail senden, wenn keine aktuellen Meldungen vorliegen“ etc.

Zu den verfügbaren IFTTT Diensten gehört auch der Nice Dienst; um mit der Nutzung dieses Dienstes zu beginnen, muss im Smartphone die App „MyNice Welcome“ mit mindestens einem registrierten Gerät IT4WIFI installiert und die Internetverbindung aktiv sein.

Wie folgt vorgehen:

01. Die App „MyNice Welcome“ öffnen und „Einstellungen“ auswählen
02. Den Wohnsitz und dann das Gerät auswählen, an dem man den Nice Dienst von IFTTT nutzen möchte
03. „IFTTT“ auswählen, dann „Service aktivieren“ (nur Administratoren des Geräts zugängliche Funktion) und zuletzt „My Nice auf IFTTT aktivieren“ (allen Benutzern zugängliche Funktion)
04. Benutzt man zum ersten Mal den „Nice“ Dienst von IFTTT, „Code generieren“ auswählen
05. Die App IFTTT öffnen und die Zugangsdaten des eigenen IFTTT Accounts eingeben
06. Nachdem der „Nice“ Dienst gefunden wurde, „Connect“ auswählen und den eigenen Account mit dem Dienst verbinden: Den von der App „MyNice Welcome“ erzeugten Code in das erforderliche Feld einfügen, dann „Autorizza“ („Autorisieren“) auswählen und warten.
07. Nach erfolgter Authentifizierung können die im Dienst bereits erstellten Standard-Applets benutzt oder einige personalisierte Applets erstellt werden.

**Den IFTTT Dienst am Gerät deaktivieren:** Ein Administrator muss den Toggle für „Service aktivieren“ auf „Off“ einstellen. Die eventuell erstellten Applets haben keine Wirkung mehr.

**Den eigenen IFTTT Benutzer deaktivieren, ohne den ganzen Dienst im Gerät zu deaktivieren:** Der Benutzer (Administrator und Nicht-Admin.) muss den Toggle für „My Nice auf IFTTT aktivieren“ auf „Off“ einstellen. Die eventuell erstellten Applets haben keine Wirkung mehr.

**Den Nice Dienst vom eigenen IFTTT Benutzer trennen:** Die App IFTTT öffnen, den Nice Dienst suchen, das „Zahnrad“ Symbol auswählen und danach „Disconnect“ („Trennen“) auswählen. Möchte man später den Nice Dienst wieder nutzen, ist eine neuerliche Authentifizierung und die erneute Eingabe des von der App „MyNice Welcome“ erzeugten Codes notwendig.

**⚠ Wichtig! - Die Applets IFTTT führen in der Liste der möglichen Geräte IT4WIFI nur die im Smartphone, mit dem die Authentifizierung für den Nice-Dienst in IFTTT erfolgte, registrierten Geräte auf und nur, wenn für jedes einzelne der Dienst und der Benutzer aktiviert wurden.**

## 8 RESET

Tabelle 7 beschreibt die drei Arten für den Hardware-Reset des Geräts IT4WIFI.

Tabelle 7		
Reset-Typ	Verfahren	
<ul style="list-style-type: none"> <li><b>Vollständiges Reset der Konfiguration</b> Ermöglicht es, alle Einstellungen des Geräts zu löschen</li> </ul>	<p><b>01.</b> Die Taste P (etwa 10 Sekunden) gedrückt halten, bis alle Leds (L1-L2-L3) rot zu blinken beginnen <b>02.</b> Dann die Taste loslassen.</p> <p>Am Ende der Blinksignale startet das Gerät neu mit dauerhaft grün leuchtender Led L3 und grün blinkender Led L2 und steht für eine neue Konfiguration bereit.</p> <p>Das Gerät aus der App entfernen und den in Kapitel 4 beschriebenen Vorgang ausführen.</p>	
<ul style="list-style-type: none"> <li><b>Reset der Wifi-Zugangsdaten</b> Ermöglicht es, nur die Einstellungen des WiFi-Netzwerks des Geräts zu löschen</li> </ul>	<p><b>01.</b> Die Taste P (etwa 3 Sekunden) gedrückt halten, bis die Led L2 schnell rot zu blinken beginnt <b>02.</b> Dann die Taste loslassen.</p> <p>Am Ende der Blinksignale startet das Gerät neu mit dauerhaft grün leuchtender Led L3 und grün blinkender Led L2 und steht für eine neue Konfiguration bereit.</p> <p><u>Konfiguration des Geräts erneut ausführen:</u>                      - iPhone &gt; „Einstellungen“ &gt; „WiFi“ und unten das Gerät gemäß den Anweisungen auswählen &gt; dann die App „MyNice Welcome HK“ öffnen, um sie zu benutzen                      - Smartphone Android, die App „MyNice Welcome“ öffnen und den in Kapitel 4.2 beschriebenen Vorgang zur Netzwerkeinbindung verwenden</p>	
<ul style="list-style-type: none"> <li><b>Reset mit Wiederherstellung des Werkzustands</b> Ermöglicht es, das Gerät auf die Werkseinstellungen zurückzusetzen</li> </ul> <p><b>⚠ Achtung! - Diesen Reset-Typ nur verwenden, wenn „Vollständiges Reset“ nicht korrekt funktioniert</b></p>	<p><b>01.</b> IT4WIFI über den Schalter der Schalttafel von der Stromversorgung trennen <b>02.</b> Mit gedrückt gehaltener Taste P des Geräts die Stromversorgung wiederherstellen: Led L2 beginnt schnell rot zu blinken <b>03.</b> Die Taste P loslassen, sobald Led L2 zu blinken aufhört.</p> <p>Das Gerät startet neu mit dauerhaft grün leuchtender Led L3 und grün blinkender Led L2 und steht für eine neue Konfiguration bereit.</p> <p>Das Gerät aus der App entfernen und den in Kapitel 4 beschriebenen Vorgang ausführen.</p>	

Hinweis: Wenn am Gerät Led L3 dauerhaft grün leuchtet und Led L2 grün blinkt (Gerät bereits zurückgesetzt), hat die Taste P keinerlei Wirkung.

**⚠ Achtung! - Die Taste P dient nur zum Löschen der Konfigurationen, nicht zum Neustart des Geräts.**

## 9 LED

Die folgenden Tabellen beschreiben die Led-Anzeigen des Geräts und eventuelle Maßnahmen, die der Benutzer bei möglichen von den Leds gemeldeten Fehlern/Problemen ergreifen muss.

### BESCHREIBUNG DER LED-ANZEIGEN

L1: Erste Led -> informiert über die BusT4 Verbindung des Geräts bezüglich der zugeordneten Automation

L2: Zweite Led -> informiert über den WiFi-Verbindungszustand des Geräts

L3: Dritte Led -> informiert über den Systemzustand des Geräts

**⚠ Achtung! - Der korrekte Gerätebetrieb (nach der ersten Konfiguration) sieht vor, dass alle drei Leds dauerhaft grün leuchten**

Tabelle 8				
Vorgesehene Betriebszustände				
Led L1	Led L2	Led L3	Status	Beschreibung
Grünes Dauerlicht	Grünes Dauerlicht	Grünes Dauerlicht	Permanent	Normaler Betriebszustand des Geräts
Ausgeschaltet	Grün blinkend	Grünes Dauerlicht	Permanent für 30 Minuten	Das Gerät wartet darauf, vom Benutzer im WiFi-Netzwerk konfiguriert zu werden. Die App verwenden, um das Gerät im gewünschten WiFi-Netzwerk zu konfigurieren

Ausgeschaltet	Orange	Grün	Vorübergehend (wenige Sekunden)	Das Gerät verbindet sich mit dem WiFi-Netzwerk, in dem es konfiguriert wurde
	Grünes Dauerlicht	Grünes Dauerlicht	Permanent	Das Gerät wurde korrekt dem WiFi-Netzwerk hinzugefügt, in dem es konfiguriert wurde (bei der MyNice-Technologie ist auch die Verbindung zur Cloud aktiv)
Grün blinkend	Grünes Dauerlicht	Grünes Dauerlicht	Vorübergehend (wenige Sekunden)	Das Gerät sucht die ihm zugeordnete Automation
Ausgeschaltet	Ausgeschaltet	Grün	Vorübergehend (wenige Sekunden)	Das bereits im WiFi-Netzwerk konfigurierte Gerät startet
Ausgeschaltet	Ausgeschaltet	Grünes Dauerlicht	Permanent	Wenn das Gerät nicht im WiFi-Netzwerk konfiguriert ist, kann es 30 Minuten nach dem Start die Netzwerk-Konfiguration nicht mehr erhalten. Zur Zurückführung in diesen Modus das Gerät neu starten, indem die Stromversorgung getrennt und wiederhergestellt wird
Grün	Grün	Grün, 8 Mal schnelles Blinken	Vorübergehend	Das Gerät wurde vom Benutzer einer „Identifizierung“ unterzogen
Grün, schnelles Blinken	Ausgeschaltet	Rotes Dauerlicht	Vorübergehend (etwa 30 Sekunden)	Das Gerät lädt die Konfiguration für den korrekten Betrieb Das Ende des Vorgangs abwarten
Grün	Orange	Grün	Vorübergehend (variable Zeit)	Bei der MyNice-Technologie konnte sich das Gerät nicht mit der Cloud verbinden oder hat die Verbindung zur Cloud verloren. Das Gerät stellt die Verbindung automatisch wieder her, sobald sie verfügbar ist
Orange blinkend	Ausgeschaltet	Orange blinkend	Vorübergehend (etwa 1 Minute)	Das Gerät wird aktualisiert. Das Ende des Vorgangs abwarten. Wenn der Vorgang nicht korrekt endet, startet IT4WIFI automatisch nach 5 Minuten neu

#### Fehlerzustände

Led L1	Led L2	Led L3	Status	Beschreibung
Ausgeschaltet	Rotes Dauerlicht	Rotes Dauerlicht	Permanent	<b>Problem:</b> Das Gerät hat den Start nicht korrekt ausgeführt <b>Lösung:</b> Das Gerät neu starten, indem seine Stromversorgung getrennt und wieder angeschlossen wird. Wenn das Problem erneut auftritt, das Reset mit Wiederherstellung des Werkzustands ausführen, siehe Tabelle 7 - Kapitel 8
	Rotes Dauerlicht		Permanent	<b>Problem:</b> Das Gerät hat fehlerhafte Netzwerkkonfigurationen übernommen <b>Lösung:</b> Den in Kapitel 8 erläuterten ersten oder zweiten Reset-Typ ausführen
Rotes Dauerlicht			Permanent	<b>Problem:</b> Das Gerät hat die ihm zugeordnete Automation nicht gefunden <b>Lösung:</b> Sofern vorhanden, das Gerät an einer anderen Gate&Door Automation installieren. Wenn das Problem erneut auftritt, das Kabel ersetzen. Wenn das Problem fortbesteht, ist das Gerät oder die Zentrale beschädigt
	Rot blinkend		Permanent oder vorübergehend	<b>Problem:</b> Das Gerät (bereits im Netzwerk konfiguriert) hat die Wifi-Verbindung zum Access Point verloren <b>Lösung:</b> prüfen, ob der Access Point funktioniert und ob andere WiFi-Geräte sich vom Installationspunkt des Geräts aus korrekt mit ihm verbinden können. Prüfen, ob die Antenne des Geräts korrekt installiert ist. Prüfen, ob das Gerät durch Metallgegenstände abgeschirmt ist, die die Verbindung stören. Falls die Verbindung auf keine Weise wiederhergestellt werden kann (Access Point ersetzt oder geänderte Parameter), Vollständiges Reset der Konfiguration oder Reset der Wifi-Zugangsdaten ausführen, siehe Tabelle 7 - Kapitel 8

Zur Überprüfung der Led-Anzeigen beim Reset des Geräts siehe Tabelle 7 - Kapitel 8.

## Was tun, wenn alle Leds von IT4WIFI erloschen sind?

Sich versichern, dass die Installation von IT4WIFI korrekt ausgeführt wurde (Kapitel 2) und die Steuerzentrale nicht den Standby-Modus aktiviert hat, ggf. ist dieser zu deaktivieren

## Was tun, wenn mindestens eine der 3 Led von IT4WIFI permanent rot bleibt?

Siehe „Fehlerzustände“ Tabelle 8 - Kapitel 9

## Was ist zu tun, wenn bei der Verwendung der Technologie MyNice die Led L2 des IT4WIFI weiterhin orange leuchtet?

Das Gerät hat keine aktive Verbindung zur Cloud Nice. Die Internetverbindung des AP prüfen. Das Gerät eventuell neu starten (Stromversorgung trennen und wieder anschließen)

## Was tun, wenn IT4WIFI nicht mehr auf die App reagiert?

IT4WIFI neu starten (Stromversorgung trennen und wieder anschließen), die App schließen und wieder öffnen und versuchen, das Gerät zu steuern. Prüfen, ob alle drei Leds des Geräts grünes Dauerlicht haben. Falls das Problem erneut auftritt, sowohl das Gerät als auch die App zurücksetzen und mit einer neuen Konfiguration von vorne anfangen

## Was tun, wenn sich IT4WIFI nicht aktualisieren lässt?

Prüfen, ob man im selben WiFi-Netzwerk von IT4WIFI ist und ob die Internetverbindung aktiv ist

## Was tun, wenn die App nicht startet?

Die App deinstallieren und neu installieren

## Was tun, wenn die App IT4WIFI nicht bei den Netzwerkgeräten findet?

Prüfen, ob das Gerät im richtigen WiFi-Netzwerk konfiguriert wurde und ob der Access Point, an den IT4WIFI angeschlossen ist, den Dienst „Bonjour“ unterstützt

## Was tun, wenn in der App „MyNice Welcome“ nicht alle Funktionen verfügbar sind?

Sich versichern, einer der Administratoren von IT4WIFI zu sein

## Was tun, wenn die Applets IFTTT nicht funktionieren?

Sich versichern, alle in Kapitel 7 beschriebenen Schritte korrekt ausgeführt zu haben. Andernfalls den Vorgang von vorn beginnen und IT4WIFI eventuell neu starten

# 11 TECHNISCHE DATEN

**HINWEISE:** • Alle technischen Daten beziehen sich auf eine Umgebungstemperatur von 20 °C (±5 °C). • Nice S.p.A. behält sich das Recht vor, jederzeit als nötig betrachtete Änderungen am Produkt vorzunehmen, wobei Funktionalitäten und Einsatzzweck beibehalten werden.

IT4WIFI	
<b>Input</b>	
Spannung	24 V
Strom	30mA
Max. Leistungsaufnahme	700 mW
<b>WiFi-Schnittstelle</b>	
Typ	802.11 b/g/n – 2.4 GHz
Leistung	14 dBm am Anschluss
Sicherheit	OPEN/WEP/WPA-PSK/WPA2-PSK
Antennenanschluss	SMA
<b>Umgebung</b>	
Betriebstemperatur	-20 °C ... +50 °C
Lagertemperatur	-25 °C ... +70 °C
Feuchtigkeit	15–85 %
Schutzart	IP 30
Abmessungen	58 mm x 63 mm x 24 mm (ohne SMA und Antenne)
Gewicht	60 g

# 12 ENTSORGUNG DES GERÄTS

Dieses Gerät besteht aus verschiedenen Materialien: einige können recycelt werden, andere müssen entsorgt werden. Informieren Sie sich über die Recycling- oder Entsorgungsmöglichkeiten, die in Ihrer Region gemäß den geltenden Vorschriften für dieses Gerät vorgesehen sind.

**⚠ ACHTUNG! - Bestimmte Teile des Geräts enthalten evtl. Schadstoffe oder gefährliche Substanzen, die schädliche Auswirkungen auf Umwelt und Gesundheit haben können, wenn sie in die Umwelt gelangen.**



Das nebenstehende Symbol weist darauf hin, dass es verboten ist, dieses Gerät über den Hausmüll zu entsorgen. Halten Sie die Vorgaben zur Mülltrennung ein, die in Ihrem Land bzw. in Ihrer Region vorgeschrieben sind, oder geben Sie das Gerät an den Verkäufer zurück, wenn Sie ein vergleichbares neues Gerät kaufen.

**⚠ ACHTUNG! - Die gesetzlichen Vorschriften sehen für den Fall einer widerrechtlichen Entsorgung dieses Geräts unter Umständen schwere Strafen vor.**

# 13 RECHTLICHE HINWEISE

Apple, iPhone, Bonjour, Apple TV und Siri sind in den Vereinigten Staaten und anderen Ländern eingetragene Handelsmarken von Apple Inc. HomeKit ist eine Handelsmarke von Apple Inc. App Store ist eine Dienstleistungsmarke von Apple Inc. Android ist eine Handelsmarke von Google Inc.

Das Wi-Fi CERTIFIED-Logo ist eine Zertifizierungsmarke von Wi-Fi Alliance

Mit der Works with Apple HomeKit Logos wurde ein elektronisches Zubehör speziell für die Verbindung mit iPods, iPhones oder iPads, entwickelt, welches die Apple-Leistungsstandards erfüllt und vom Entwickler entsprechend zertifiziert ist. Apple ist nicht verantwortlich für den Betrieb dieses Geräts oder die Einhaltung von Sicherheits- und Regulierungsstandards.

# EG-Konformitätserklärung

## Erklärung in Übereinstimmung mit der Richtlinie 1999/5/EG

*Hinweis – Der Inhalt dieser Konformitätserklärung entspricht den Angaben im offiziellen Dokument, das am Firmensitz von Nice S.p.A. in der geltenden Fassung vor dem Druck dieser Anleitung hinterlegt ist. Dieser Text wurde aus redaktionellen Gründen angepasst. Eine Kopie der Originalerklärung kann bei Nice S.p.a. angefragt werden. (TV) Italy.*

Nummer der Erklärung: **604/IT4W**    Revision: **0**    Sprache: **DE**

Der Unterzeichner Roberto Griffa erklärt hiermit eigenverantwortlich als Chief Executive Officer, dass das Produkt:

**Herstellername:** NICE S.p.A.

**Adresse:** Via Pezza Alta 13, 31046 Rustignè, Oderzo (TV) Italy

**Produkttyp:** WiFi-Schnittstelle für BusT4

**Modell / Typ:** IT4WIFI

**Gerät:**

Das Gerät erfüllt die unter Punkt 3 der folgenden EG-Richtlinie für seine bestimmungsgemäße Verwendung definierten Hauptanforderungen:

- RICHTLINIE 1999/5/EG DES EUROPÄISCHEN PARLAMENTS UND DES RATES VOM 9. März 1999 über Funkanlagen und Telekommunikations-Endgeräte und die gegenseitige Anerkennung ihrer Konformität. Folgende Fachgrundnormen wurden dabei zugrunde gelegt:
  - Gesundheitsschutz (Art. 3 (1)(a)): EN 62479:2010
  - Elektrische Sicherheit (Art. 3(1)(a)): EN 60950-1:2006+A1:2010+A12:2011+A11:2009+A2:2013
  - Elektromagnetische Verträglichkeit (Art. 3(1)(b)): EN 301 489-1 V1.9.2:2011, EN 301 489-17 V2.2.1:2012
  - Funkfrequenzband (Art. 3(2)): EN 300 440-2 V1.4.1:2010, EN 300 328 V1.9.1:2015

Das Produkt erfüllt darüber hinaus die Vorschriften der folgenden EG-Richtlinien:

- RICHTLINIE 2014/30/EU DES EUROPÄISCHEN PARLAMENTS UND DES RATES vom 26. Februar 2014 zur Harmonisierung der Rechtsvorschriften der Mitgliedstaaten über die elektromagnetische Verträglichkeit (Neufassung), unter Anwendung folgender harmonisierter Normen:
  - EN 61000-6-2:2005; EN 61000-6-3:2007 + A1:2011

Oderzo, 22. Februar 2017

Ing. **Roberto Griffa**  
(Chief Executive Officer)

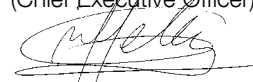







**Nice S.p.A.**  
Via Pezza Alta, 13  
31046 Oderzo TV Italy  
info@niceforyou.com

[www.niceforyou.com](http://www.niceforyou.com)