

Start der Anlage

JOB Nr. 4

Job anwählen

Job einrichten/ändern

Job schweißen/Sonderfunktion

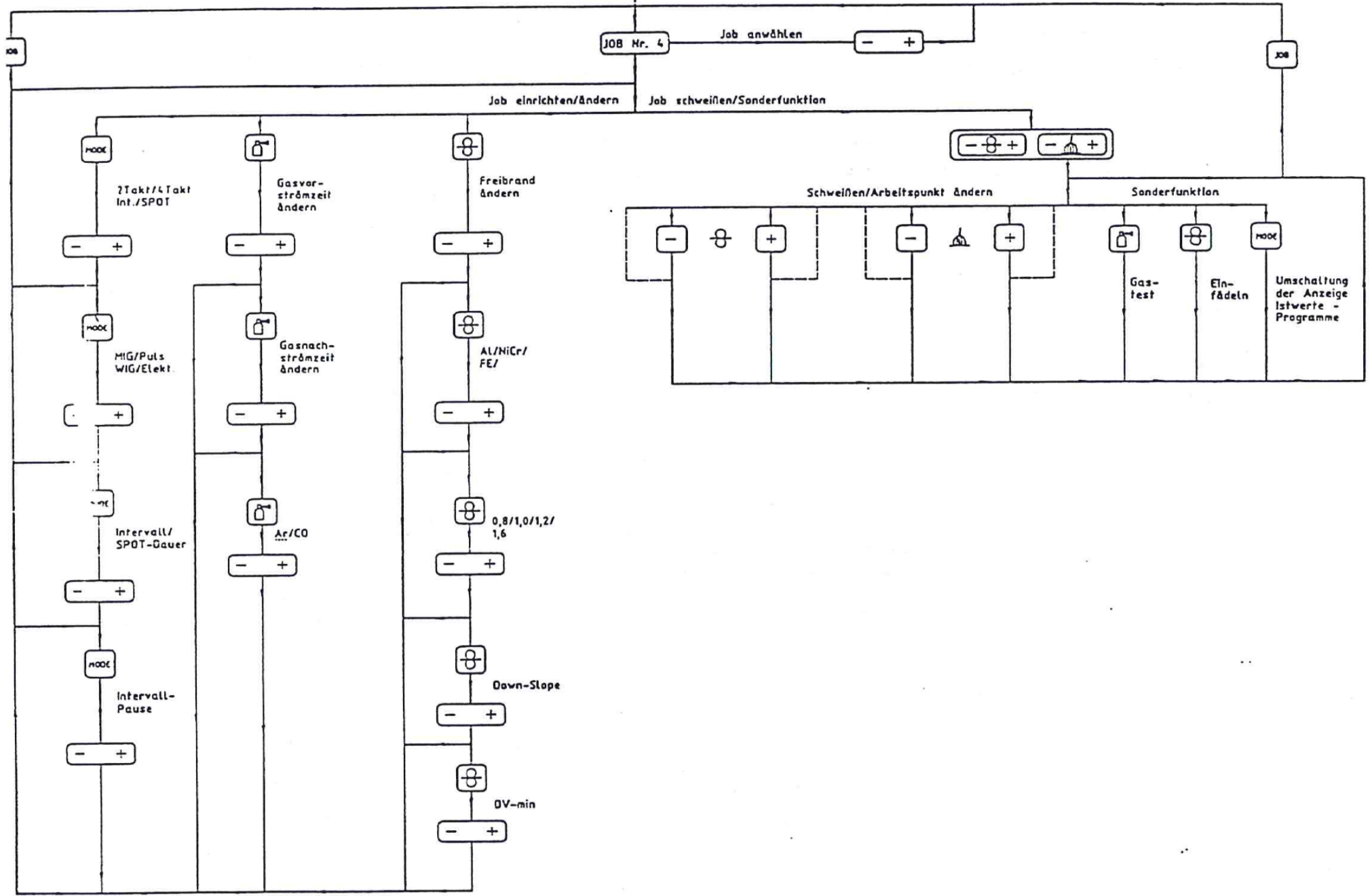

MODE

2Takt/4Takt
Int./SPOT

- +

MODE

MIG/Puls
WIG/Elekt.

- +

Intervall/
SPOT-Dauer

- +

MODE

Intervall-
Pause

- +

LOCK

Gasvor-
strömzeit
ändern

- +

LOCK

Gasnach-
strömzeit
ändern

- +

LOCK

Ar/CO

- +

MODE

Freibrand
ändern

- +

MODE

Al/NiCr/
FE/

- +

MODE

0,8/1,0/1,2/
1,6

- +

MODE

Down-Slope

- +

MODE

OV-min

- +

MODE

Schweißen/Arbeitspunkt ändern

- +

MODE

- +

MODE

- +

Sonderfunktion

LOCK

Gas-
test

MODE

Ein-
fädeln

MODE

Umschaltung
der Anzeige
Istwerte -
Programme