

				Bearb: Hel	Datum: 05.01.2020	Rev: 0
				zu Gerät	Zeichnungs-Nr.	Blatt
				Signalgenerator		1/7
				Dr. Mario Hellmich	Benennung	
				Salzgitter	Hauptplatine	
Rev	Änderung	Datum	Name	Schaltplan-Seite: /		

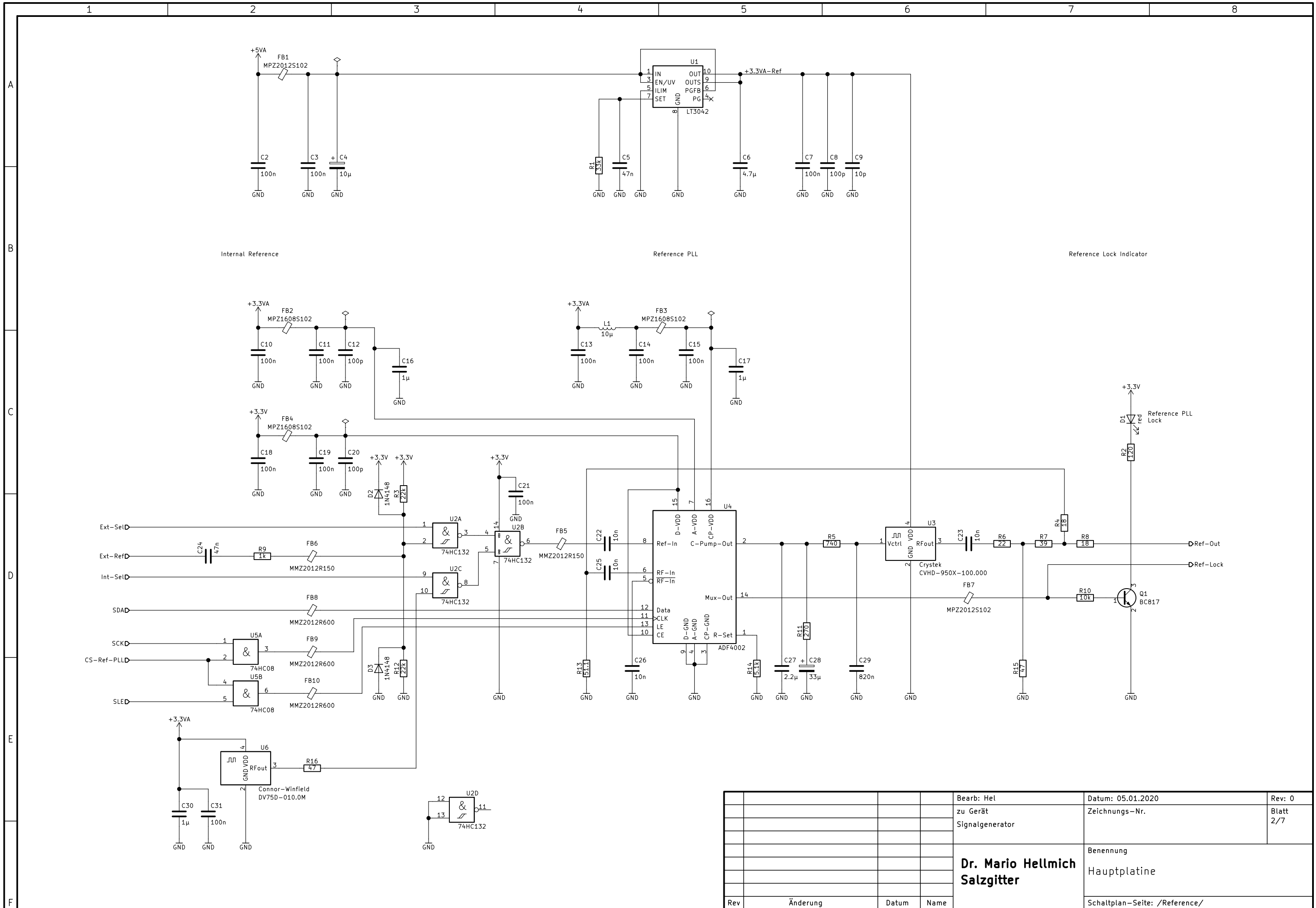

				Bearb: Hel	Datum: 05.01.2020	Rev: 0
				zu Gerät	Zeichnungs-Nr.	Blatt
				Signalgenerator		2/7
				Dr. Mario Hellmich Salzgitter	Benennung	
					Hauptplatine	
Rev	Änderung	Datum	Name	Schaltplan-Seite: /Reference/		

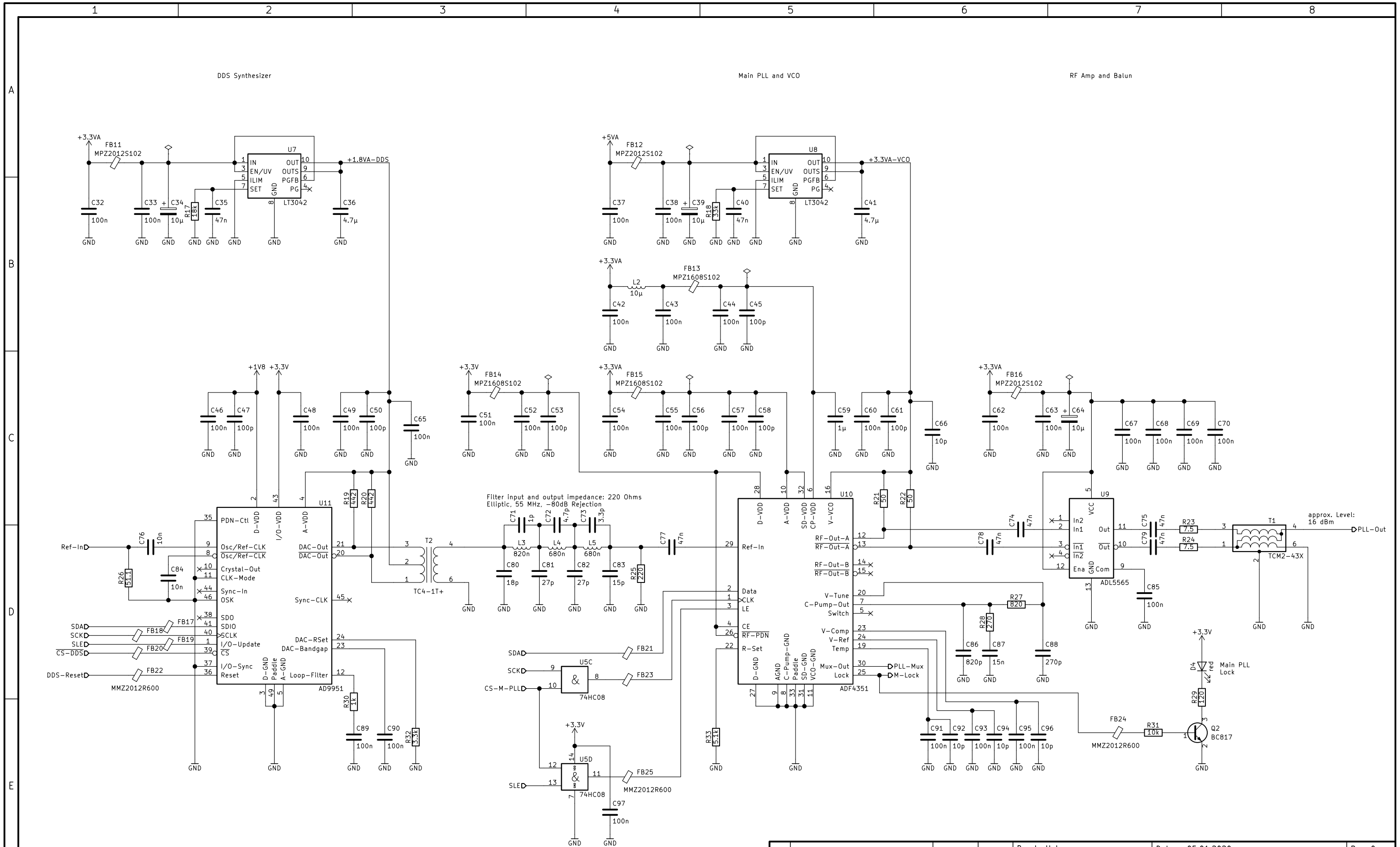

				Bearb: Hel	Datum: 05.01.2020	Rev: 0
				zu Gerät	Zeichnungs-Nr.	Blatt
				Signalgenerator		3/7
				Dr. Mario Hellmich	Benennung	
				Salzgitter	Hauptplatine	
Rev	Änderung	Datum	Name	Schaltplan-Seite: /PLL and DDS/		

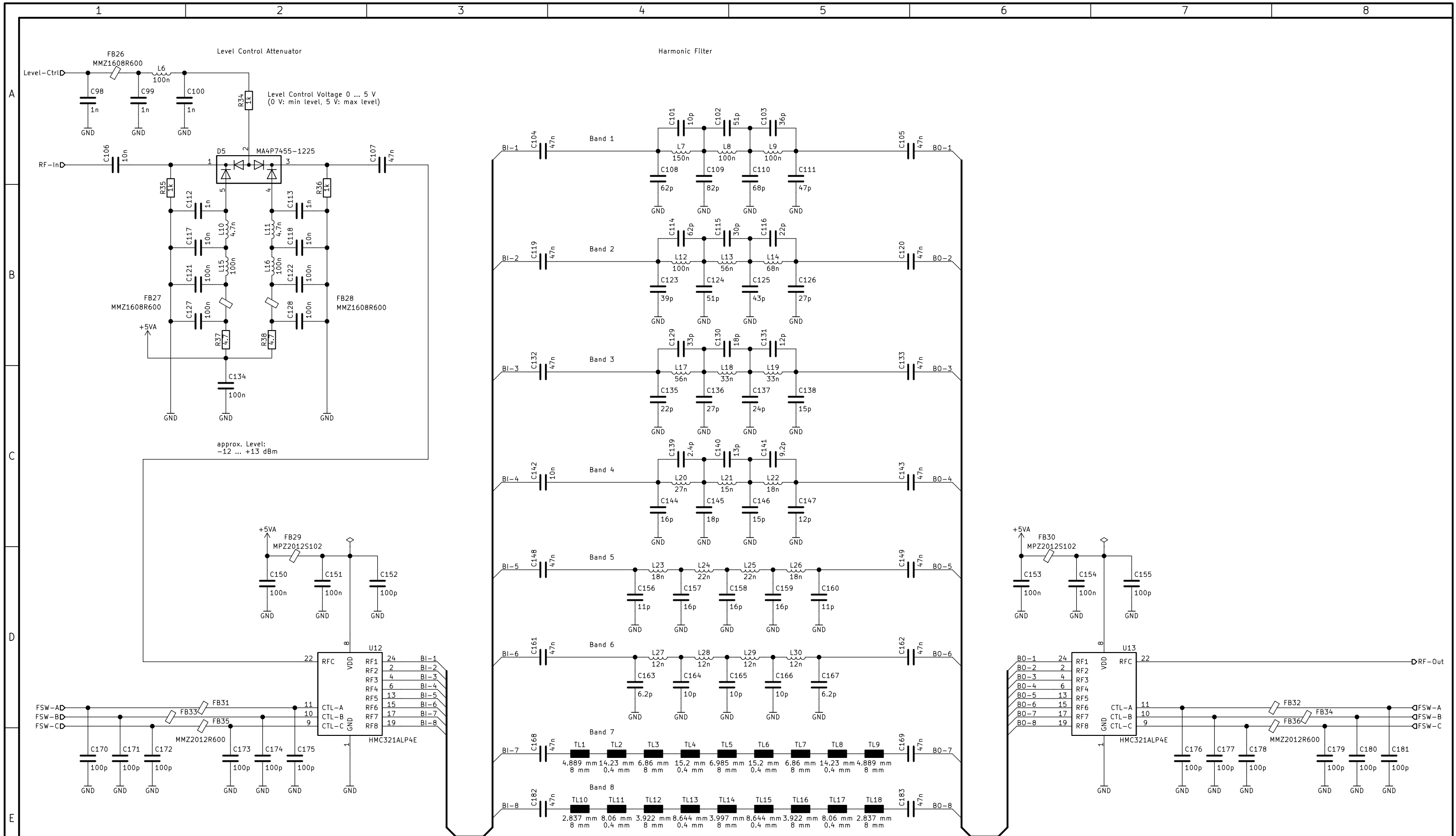

Band	Low Pass Filter (MHz)	Output Frequency Range (MHz)
1	60	35 ... 60
2	100	60 ... 100
3	180	100 ... 170
4	300	170 ... 290
5	520	290 ... 490
6	880	490 ... 830
7	1500	830 ... 1400
8	2500	1400 ... 2400
at Output:	4800	2400 ... 4400

				Bearb: Hel	Datum: 05.01.2020	Rev: 0
				zu Gerät	Zeichnungs-Nr.	Blatt 4/7
				Signalgenerator		
				Dr. Mario Hellmich	Benennung	
				Salzgitter	Hauptplatine	
Rev	Änderung	Datum	Name	Schaltplan-Seite: /Harmonic Filter/		

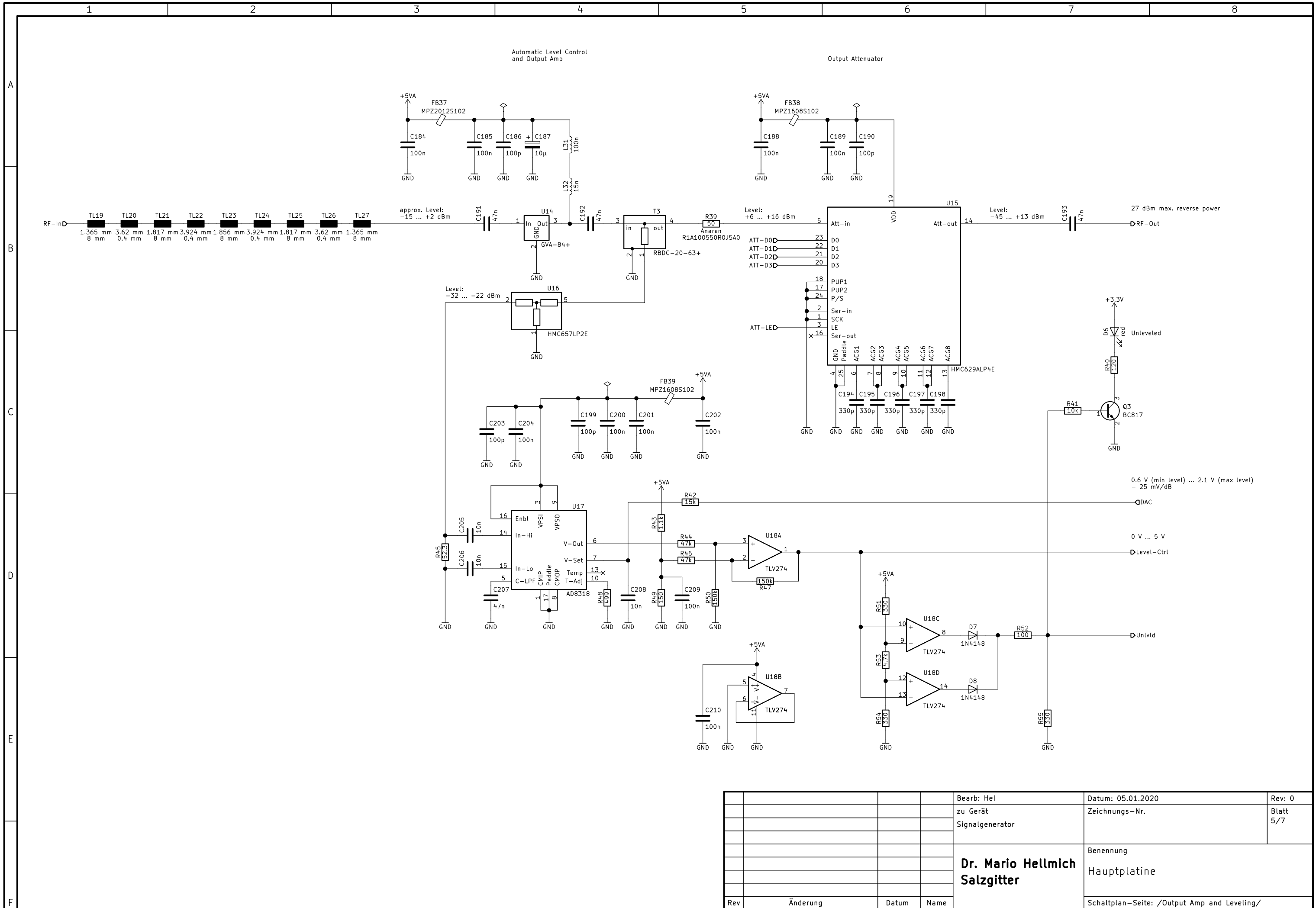

				Bearb: Hel	Datum: 05.01.2020	Rev: 0
				zu Gerät	Zeichnungs-Nr.	Blatt
				Signalgenerator		5/7
				Dr. Mario Hellmich	Benennung	
				Salzgitter	Hauptplatine	
Rev	Änderung	Datum	Name	Schaltplan-Seite: /Output Amp and Leveling/		

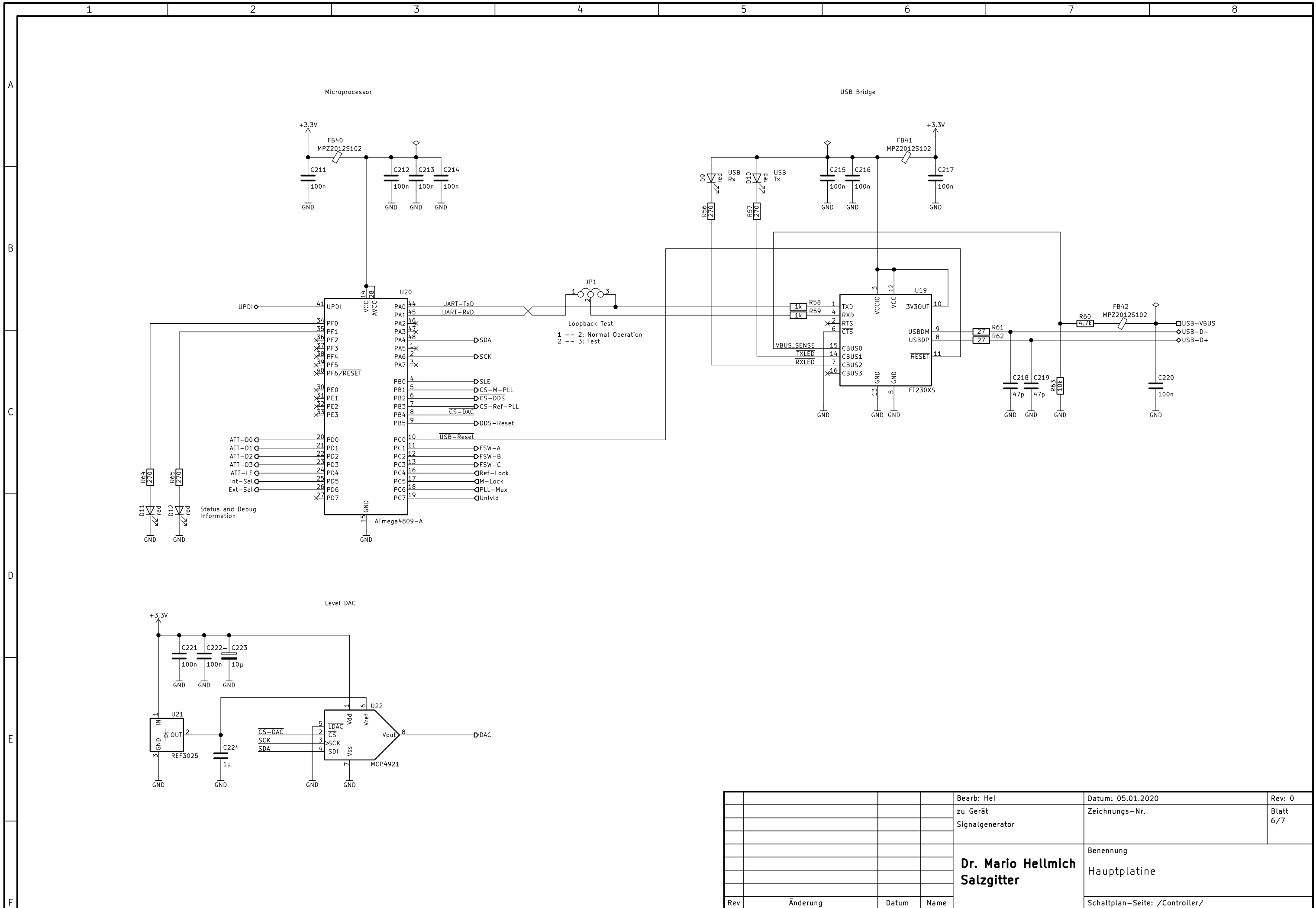

			Bearb: Hel	Datum: 05.01.2020	Rev: 0
			zu Gerät	Zeichnungs-Nr.	Blatt
			Signalgenerator		6/7
			Dr. Mario Hellmich Salzgitter	Benennung	
				Hauptplatine	
Rev	Änderung	Datum	Name	Schaltplan-Seite: /Controller/	

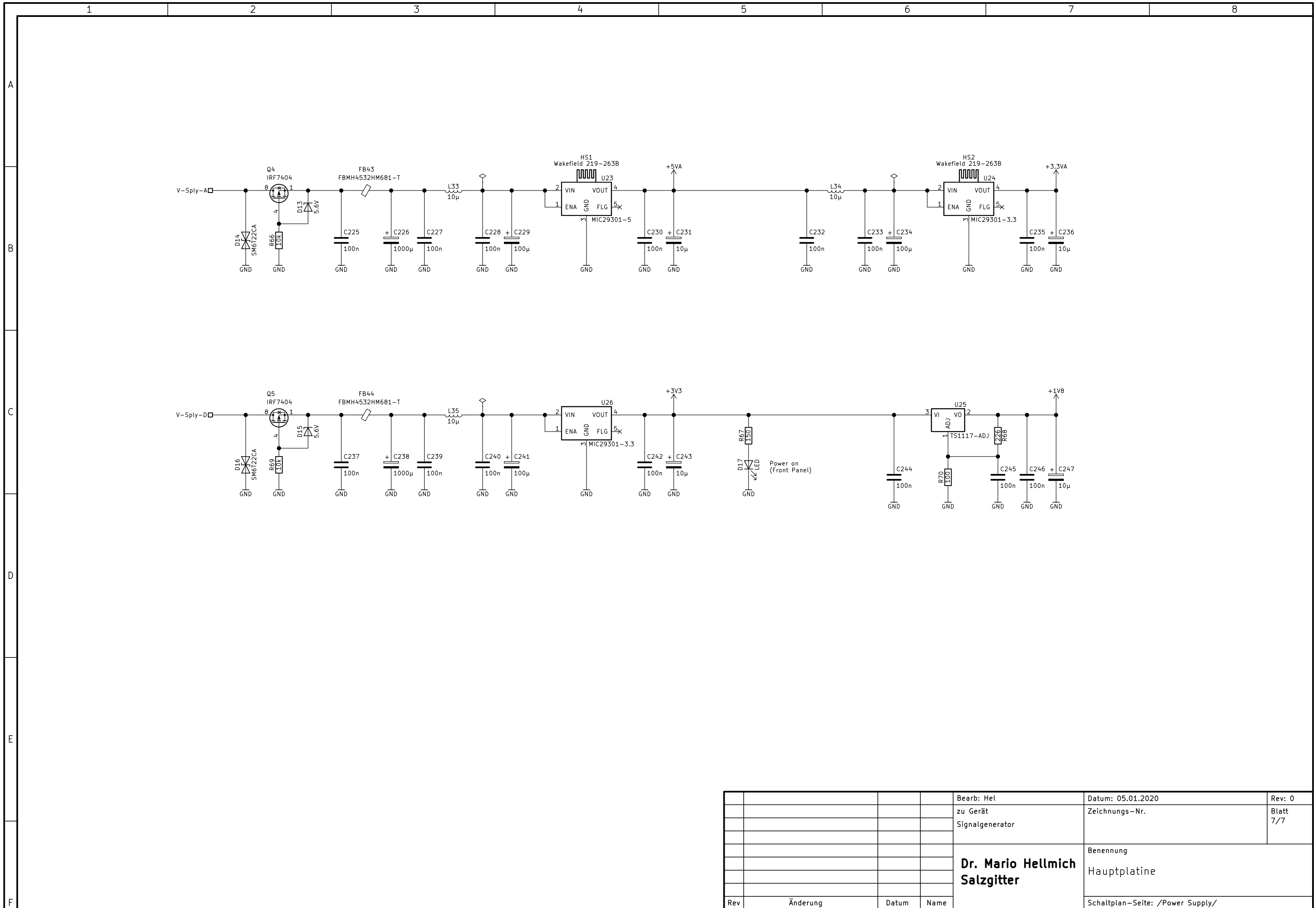

				Bearb: Hel	Datum: 05.01.2020	Rev: 0
				zu Gerät	Zeichnungs-Nr.	Blatt
				Signalgenerator		7/7
				Dr. Mario Hellmich	Benennung	
				Salzgitter	Hauptplatine	
Rev	Änderung	Datum	Name	Schaltplan-Seite: /Power Supply/		